



持田 陸宏 教授

雲凝結核としての働きなどを通して雲・降水過程や放射収支に関わる大気エアロゾルに着目し、化学を基盤とする野外観測・室内実験研究によって、その性状や動態、役割の解明を目指します。

大気中には、自然や人間活動を起源に持つ様々な微粒子（エアロゾル）が浮遊しています。そして、このエアロゾルは雲粒が生成する際の核（雲凝結核）としての働きなどを通して、雲・降水過程や放射収支に関与しています。気象や気候を支配するメカニズムを解明する上で、エアロゾルの性状や動態、そしてそれに起因する役割を理解することは重要な課題となっています。

大気化学研究室では、エアロゾル質量分析などの先端的な計測技術を活用した野外観測と室内実験により、その性状や動態、役割の解明を目指しています。これらの研究では特に、大気輸送の視点を取り入れながら、エアロゾルの性状と化学組成の関係や、大気反応に伴う生成・変質を明らかにすることを重視しています。私たちは、このような「物質科学」の視点を取り入れた研究の取り組みを通して、大気エアロゾルの気象・気候に対する影響の理解への貢献を図ります。大気エアロゾルは高濃度で存在することで人間の健康に悪影響を及ぼす汚染物質であり、私たちの大気エアロゾル研究の取り組みは、大気質の理解にも貢献することが期待されます。

有機エアロゾルの化学構造と特性の研究

大気エアロゾルの20%~90%は有機物が占めており、この有機物は、数千種類以上の化合物から構成されると考えられます。この有機エアロゾルの気象・気候への関わりを理解するためには、気象・気候への作用に関する有機物の吸湿性や光学特性、また、それらを規定する化学構造の理解が必要となります。しかし、有機物は多様な起源を持ち、起源によって化学組成が異なる上、大気中で変質が進むことが指摘されており、有機エアロゾルがどのような環境においてどのような成分で構成されているのか、その全体像はまだまだ明確になっていません。また、エアロゾルの吸湿性・光学特性が、有機物の化学構造とどのように関係しているのかも十分に解明されていません。

私たちは、大気中の有機エアロゾルを採取した上で分画し、その化学構造・吸湿性・光学特性を解析する研究を進展させることで、有機エアロゾルの化学構造と特性をより深く理解し、エアロゾルの特性、ひいてはその役割に対する有機物の寄与を解明することを目指します。このため、質量分析法や赤外分光法の手法を用いて有機エアロゾルの化学構造に関する情報を取得した上、その吸湿性・光学特性を測定して化学構造と特性の関係の解析を進めます。

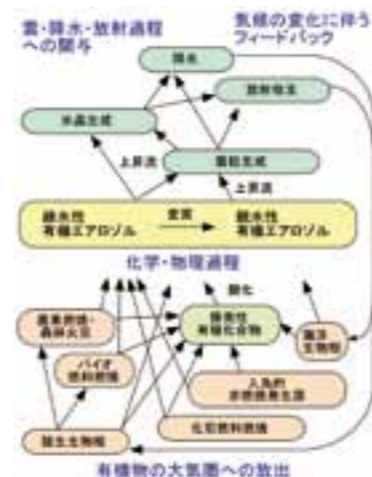

大気有機エアロゾルの起源・変質と気象・気候への影響

大気エアロゾルの吸湿特性と雲凝結核活性の研究

大気中においてエアロゾルは、周りの水蒸気を取り込んで大きくなり、また放出して小さくなることを繰り返し、時には雲粒に変化します。エアロゾル粒子を構成する化学成分が水を取り込む能力（吸湿特性）は、粒子が雲粒化する能力（雲凝結核活性）を規定している因子の一つであり、この吸湿特性と雲凝結核活性は、エアロゾルの雲・降水過程への関与を理解する上で鍵となる特性です。ところが、大気エアロゾルを構成する物質の組成は環境によって異なり、エアロゾルがどこでどのような吸湿特性、そして雲凝結核活性を有するのかを説明することは容易ではありません。

私たちは、吸湿特性測定用タンデムDMA (HTDMA) や雲凝結核カウンタ (CCNC) と呼ばれる先端計測装置を用いて、大気エアロゾルが空気中の水分を取り込んで成長する程度を詳細に調べています。そして、これらの装置で得られるデータと、エアロゾルの化学組成の分析を組み合わせることにより、粒子中の化学成分が、水の取り込み/蒸発などの熱力学的な平衡条件に、どのような寄与があるのかを評価します。極めて複雑な組成を持つ有機物がエアロゾルの吸湿特性・雲凝結核活性に及ぼす影響についての理解は特に不足しており、有機物の化学構造と吸湿特性の関係など、有機物の寄与を定量的に把握するための研究に力を注いでいます。



エアロゾル粒子の吸湿成長度と雲凝結核活性を測定するための装置群 (HTDMA, CCNC等)

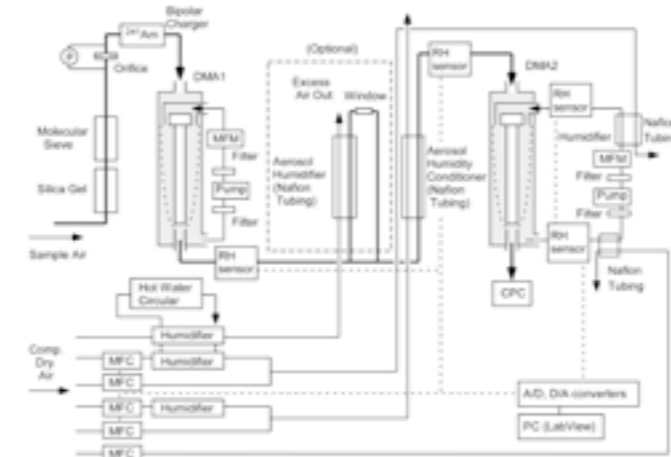

エアロゾル粒子の吸湿成長度を測定するために使用する吸湿特性測定用タンデムDMA (HTDMA) の構成

混合状態を考慮した大気エアロゾルの組成・特性の研究

現在、雲凝結核としての雲・降水過程への関与など、個々の粒子の違いが重要となる「個数」ベースの大気エアロゾルの分布・輸送・変質・特性に関する理解が立ち遅れています。これは、大気エアロゾルに関わるこれまでの観測・モデル研究の多くが、エアロゾル粒子の重量濃度をベースに平均化された情報を扱ってきたことと関係しています。今後の大気エアロゾル研究では、個々の粒子の性状を明らかにし、それらの混合状態の情報を如何に集約して大気中の役割の理解に結び付けるか、それを示す方法を見出すことが重要になると考えています。

個々のエアロゾル粒子を区分する指標として、歴史的には「粒径」が最も一般的に扱われてきました。しかし、同サイズの粒子でも、発生源・生成変質過程の違いにより、様々な組成・特性を持つものが大気中に混在しています。私たちは、吸湿特性測定用タンデムDMA (HTDMA) を用いることで、粒径以外に吸湿成長度（加湿に伴う粒径の変化率）を基準に粒子を選別することが、異なる組成・特性を持つ粒子の混合状態を理解する上で有効であると考え、大気エアロゾルの化学組成や特性を、エアロゾルの混合状態（粒径+吸湿特性）とともに解析する研究を始めています。この取り組みにより、大気エアロゾルの特性や過程を、混合状態の視点も含めて把握する新しい研究の展開を図ります。



吸湿特性測定用タンデムDMAと他のエアロゾル計測器を組み合わせる、大気エアロゾルの混合状態の解析手法。

有機エアロゾルの不均一・多相反応に関する研究

大気エアロゾル粒子の表面や内部では、大気中の気体が関与する化学反応（不均一反応や多相反応）が進行することで、粒子の組成や特性が変化していることが考えられます。したがって、大気中に放出された、あるいは大気中で生成したエアロゾル粒子がどのように成長・変質するのか、その「一生」を理解するためには、不均一・多相反応の寄与について知ることが求められます。

大気エアロゾルの不均一・多相反応に関して、単一の組成を持つ粒子など、極めて単純化された系における反応についてこれまで多くの研究がなされている一方、実際のエアロゾル成分を対象とする取り組みは十分ではありません。単純な系を用いる実験は反応過程の機構などの探索・解明に有効である一方、その反応速度や収率、生成物の種類は、多様な化学成分が混在している実際のエアロゾルでは大きく異なる可能性があります。私たちの研究室では、実際のエアロゾルの組成に近づけた条件下で不均一・多相反応の実験を行うことで、有機エアロゾルの生成・変質の可能性について評価することを目指しています。



エアロゾル粒子をオゾンに曝露する反応実験のための装置

写真の説明：左より (1) 研究室の集合写真、(2~4) 京都大学和歌山研究林における大気観測、(5) 観測作業の合間に、(6) 学術研究船白丸丸に設置したエアロゾル測定機器

Webページ: <http://has.env.nagoya-u.ac.jp/~mochida/>
連絡先: mochida@isee.nagoya-u.ac.jp (持田)

